

Faccs

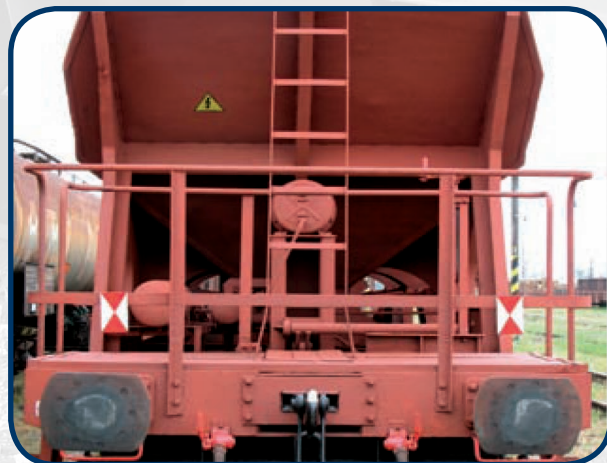

Použitie:

Vozeň je určený na prepravu voľne loženého sypkého tovaru hromadnej povahy (rudy, vápenca, vápna, štrku, štrkopiesku a pod.). Strecha je celokovová, samonosná, privarená ku skrini a je vybavená roštovými lávkami a zábradlím pre obsluhu. Na oboch koncoch vozňa sú umiestnené plošiny, na jednej sa nachádza vretenová ručná brzda, na druhej ovládacie páky výsypných klapiek. Konštrukcia nákladného vozňa umožňuje obojstrannú samospádovú vykládku vlastnou gravitáciou tovaru.



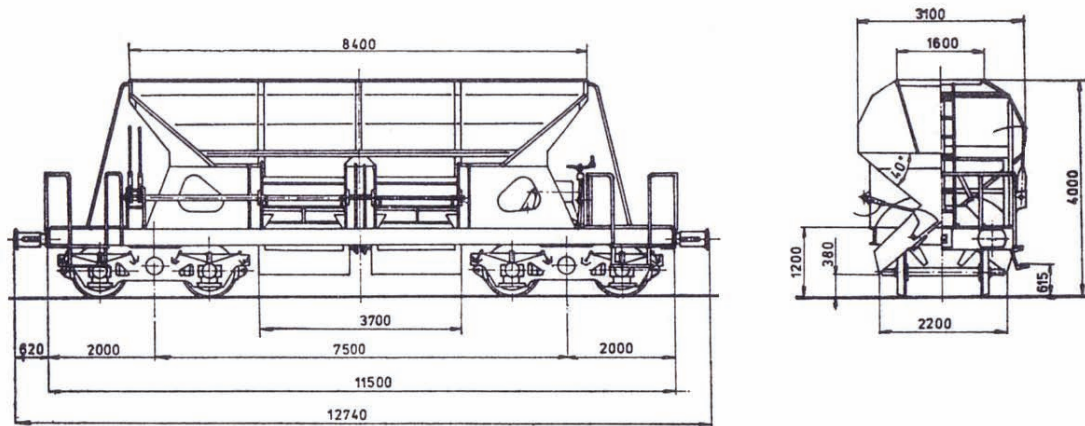

Technické parametre vozňa

| Rad vozňa | | Faccs | Faccs | Faccs |
|-------------------------------------|----------------|----------------------------------|-----------------------|----------------------|
| Číselný interval | | 6992 | 6994 | 6996 – 6999 |
| Konštrukčná skupina | | 11 | 10 | 11 |
| Počet náprav | | 4ks | 4ks | 4ks |
| Typ podvozku | | 26-2.8 | 26-2.8 | 26-2.8 |
| Interoperabilita | | 31 | 82 | 31 |
| Dĺžka vozňa cez nárazníky | | 12,74 m | 12,74 m | 12,74 m |
| Hmotnosť prázdneho vozňa | | 21,80 t | 23,50 t | 23,00 t |
| Ložná hmotnosť | A | 37,50 t | 37,50 t | 38,00 t |
| | B | 48,50 t | 48,50 t | 49,00 t |
| (pre 90 km/h) | C | 50,00 t | 48,50 (56,50) t | 49,00 (57,00) t |
| Rázvor / vzdialenosť otočných čapov | | 7,50 m | 7,50 m | 7,50 m |
| Nakladacie otvory | počet | 1 ks | 4 ks | 1 ks |
| | dĺžka | 8,40 m | 1,80 m | 8,40 m |
| | šírka | 1,60 m | 0,50 m | 1,60 m |
| Výsypné otvory | počet | 4 ks | 4 ks | 4 ks |
| | šírka / celkom | 1,60 / 3,70 m | 1,60 / 3,70 m | 1,60 / 3,70 m |
| | výška nad TK | 0,38 m | 0,38 m | 0,38 m |
| Ložný objem | | 38,00 m ³ | 36,00 m ³ | 38,00 m ³ |
| Raster | | | ČD | |
| Poznámka | | výsypný vozeň na prepravu peliet | zakrytý výsypný vozeň | výsypný vozeň |