

Hbis



Použitie:

Vozeň je určený na prepravu paletizovaného a veľkoobjemového kusového tovaru, ako aj na prepravu zásielok, ktoré si vyžadujú počas prepravy zvýšené nároky na ochranu voči poveternostným vplyvom. Vozeň umožňuje rýchle a pohodlné nakladanie, a to aj pri použití mechanizácie, čo je dané systémom posuvných stien umožňujúcich optimálnu prístupnosť ložnej plochy z oboch strán.



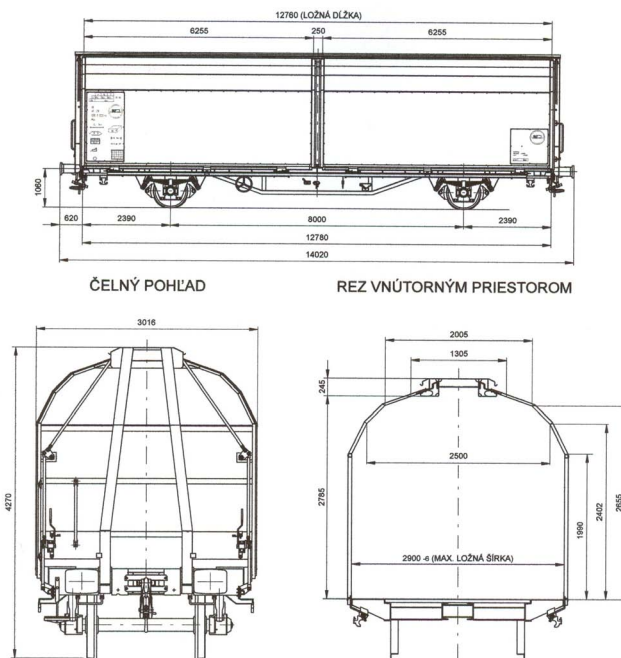

Technické parametre vozňa

Rad vozňa		Hb1s	
Číselný interval		2245	
Konštrukčná skupina		12	
Interoperabilita		21	
Počet náprav		2 ks	
Dĺžka vozňa cez nárazníky		14,02 m	
Hmotnosť prázdneho vozňa		15,50 t	
Ložná hmotnosť	A	16,50 t	
	B	20,50 t	
	C	24,50 t	
Ložná dĺžka		12,76 m	
Ložná šírka		2,90 m	
Ložná plocha		37,00 m ²	
Ložná výška		2,07 - 2,67 m	
Výška podlahy nad TK		1,24 m	
Rázvor / vzdialenosť otočných čapov		8,00 m	
Ložný objem		98,00 m ³	
Prípustná hmotnosť nákladu pre rovnomerne rozložené bremená		[m]	[t]
	a-a	3	12
	b-b	6	16
	c-c	12	24
Poznámka		35 ks EUR-paliet	