

# Hirrs



## Použitie:

Vozňová jednotka je určená na prepravu paletizovaného a veľkoobjemového kusového tovaru, ako aj na prepravu zásielok, ktoré si vyžadujú počas prepravy zvýšené nároky na ochranu voči poveternostným vplyvom. Vozňová jednotka umožňuje rýchle a pohodlné nakladanie, a to aj pri použití mechanizácie, čo je dané systémom posuvných stien umožňujúcich optimálnu prístupnosť ložnej plochy z oboch strán.



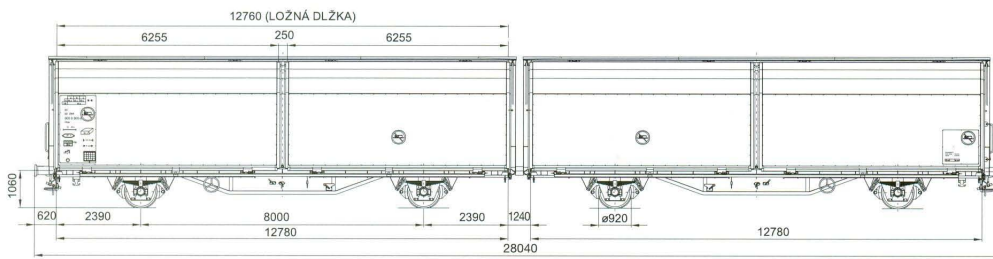

ČELNÝ POHĽAD

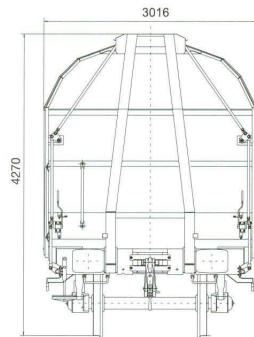

REZ VNÚTORNÝM PRIESTOROM

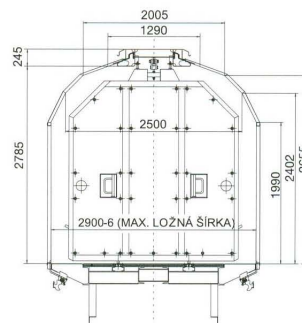

## Technické parametre vozňa

Rad vozňa	Hirrs												
Číselný interval	2920												
Konštrukčná skupina	12												
Interoperabilita	21												
Počet náprav	4 ks												
Dĺžka vozňa cez nárazníky	2 x 14,02 m												
Hmotnosť prázdneho vozňa	30,75 t												
Ložná hmotnosť	A 33,00 t B 41,00 t C 49,00 t												
Ložná dĺžka	2 x 12,76 m												
Ložná šírka	2,90 m												
Ložná plocha	2 x 37,00 m <sup>2</sup>												
Ložná výška	2,07 – 2,67 m												
Rázvor / vzdialenosť otočných čapov	2 x 8,00 m												
Ložný objem	2 x 98,00 m <sup>3</sup>												
Prípustná hmotnosť nákladu pre rovnomerne rozložené bremená	<table border="1"> <thead> <tr> <th></th> <th>[m]</th> <th>[t]</th> </tr> </thead> <tbody> <tr> <td>a-a</td> <td>3</td> <td>12</td> </tr> <tr> <td>b-b</td> <td>6</td> <td>16</td> </tr> <tr> <td>c-c</td> <td>12</td> <td>24</td> </tr> </tbody> </table>		[m]	[t]	a-a	3	12	b-b	6	16	c-c	12	24
	[m]	[t]											
a-a	3	12											
b-b	6	16											
c-c	12	24											
Poznámka	2 x 35 ks EUR-paliet												