

## Sdgnss



### Použitie:

Vozeň s odoberateľným košom je určený na prepravu cestných návesov s možnosťou použitia na prepravu kontajnerov a výmenných nadstavieb je vybavený sklopnými upevňovacími prvkami



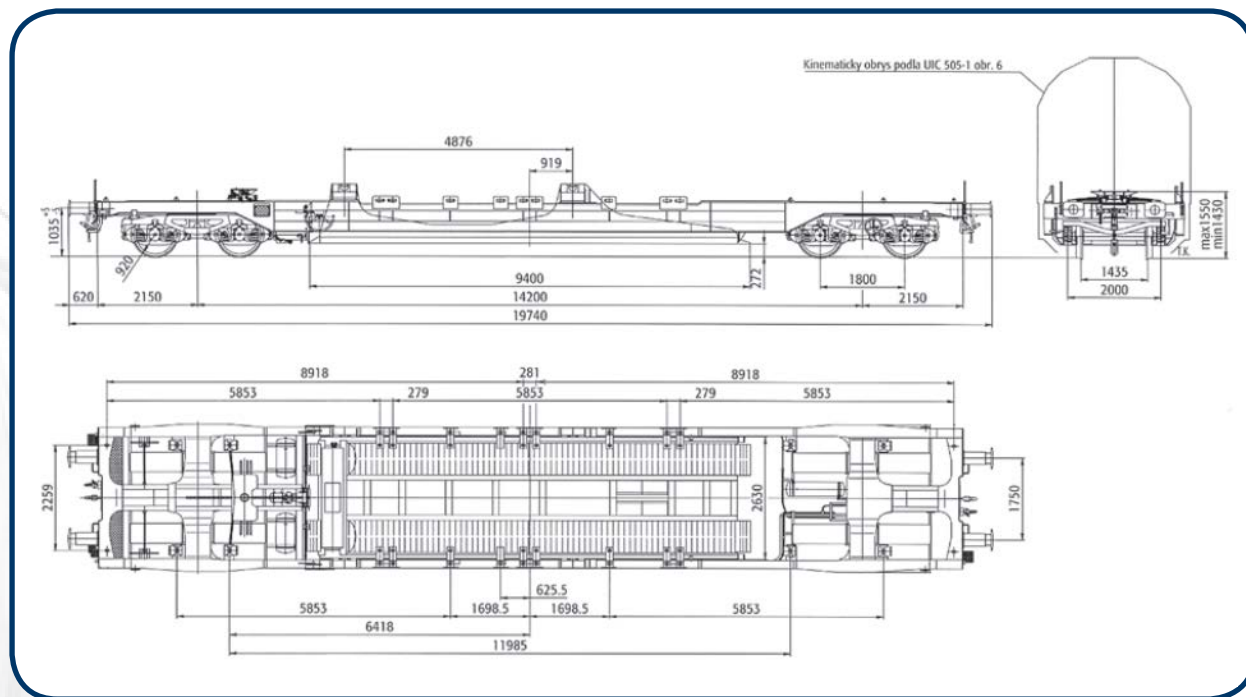

## Technické parametre vozňa

Rad vozňa		Sdgnss	
Číselný interval		4506	
Konštrukčná skupina		55	
Interoperabilita		31	
Počet náprav		4 ks	
Typ podvozku		Y 25	
Dĺžka vozňa cez nárazníky		19,740 m	
Hmotnosť prázdneho vozňa		s košom 26,500 t	bez koša 22,000 t
Ložná hmotnosť		s košom	bez koša
A		37,50 t	41,80 t
B		45,50 t	49,80 t
C		55,50 (53,50) t	59,80 (57,80) t
D (pre 120 km/hod)		63,50 (53,50) t	67,80 (57,80) t
Ložná dĺžka pre kontajnery a výmenné nadstavby		18,500 m	
Ložná dĺžka podlahy koša (bez nájazdových klinov)		8,778 m	
Ložná šírka koša (pri podlahe)		2,598 m	
Maximálna výška ložnej roviny pre kontajnery a výmenné nadstavby od TK		1,175 m	
Výška ložnej roviny pre pojazď návesu od TK		0,325 m	
Rázvor / vzdialenosť otočných čapov		14,200 m	
Poznámka: prechod oblúkom pri min. polomere		75 m	